

**MANUAL DE UTILIZARE**

**SEBO**<sup>®</sup> 470  
electronic

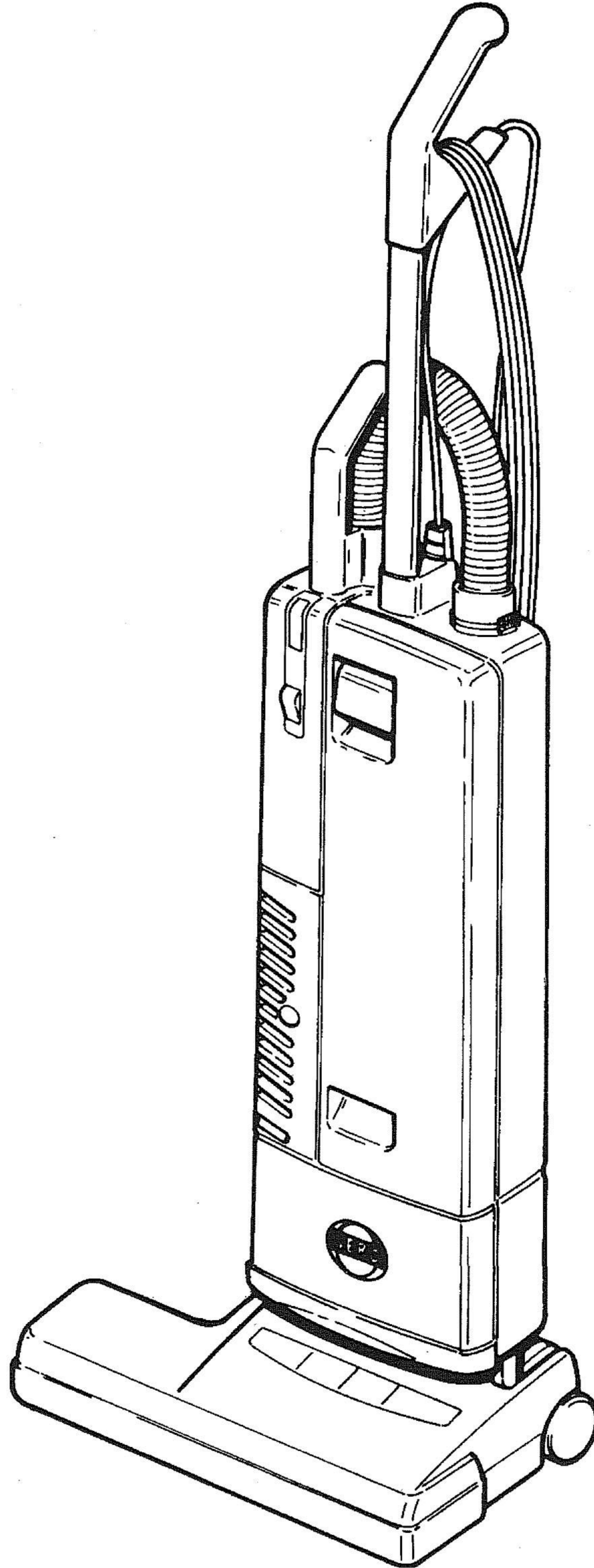

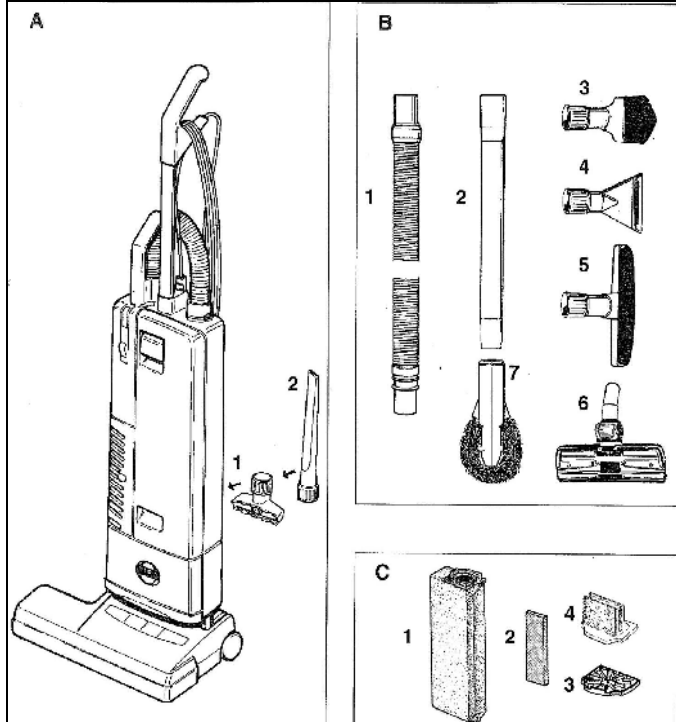

## A Accesorii

- 1 1491 Perie de tapiterie
- 2 1092 Dispozitiv de aspirare colturi si crapaturi

## B Accesorii optionale

- 1 1495 ER Extensie furtun
- 2 1084 Extensie teava
- 3 1094 Perie de praf
- 4 1090 Perie tapiterie, model special
- 5 1325 Perie pentru pereti si podele
- 6 7290 Perie suprafete Kombi
- 7 1496 Perie rotunda

## C Piese service

- 1 5093 Sac filtru
- 2 1878 Filtru evacuare aer
- 3 1825 Filtru motor
- 4 1875 Microfiltru

### ATENTIE - recomandările de siguranta

Nu aspirati materiale fierbinti (ex: cenușă).

Nu lăsați aparatul în apropierea surselor de căldură (ex: foc, cuptoare, radiatoare).

Nu scoateti nici un șurub de la aparat.

Scoateti aparatul din priza, înainte sa il curatati sau sa schimbati tamburul, sacul de praf sau filtrele.

Nu expuneti aparatul la umezeala sau lichide de lichide.

Aspirati numai suprafetele uscate.

Nu utilizati aparatul cu un cablu deteriorat.

Folositi numai la prize de 220 V.

**Acest aparat este echipat cu o singura o perie rotativa:**

Nu calcati pe cablu de alimentare.

În cazul în care cablul este avariata, acesta trebuie înlocuit cu unul nou, original Sebo. Din motive de siguranță, acesta trebuie înlocuit de către un reprezentant de service Sebo sau un tehnician autorizat.

Intotdeauna opriti aparatul si scoateti-l din priza, înainte sa demontati o parte componenta a acestuia.

Nu lăsați în priza aparatele fara sa le supravegheati.

Nu înclinati electrobatatorul pe podea atunci când utilizati furtunul. Acest lucru poate lasa urme pe podea.

Nu lasati peria la capetele covoarelor.

Unele covoare poate fi afectate de acest aspirator, de exemplu covoarele din lână buclata sau pernele din vinil.

Consultați-vă cu furnizorul înainte de utilizare și curatati cu grijă.

Acest aparat nu este destinat utilizării de către persoane (inclusiv copii), cu dizabilitati fizice, senzoriale si mentale, sau a lipsei de experiență și de cunoștințe, cu excepția cazului în care sunt supravegheate sau li se dau instructiuni privind utilizarea aparatului de către persoana care răspunde de siguranța lor.

Supravegheati copiii și animale de casă pentru a va asigura că nu se joaca cu aparatul.

**ESTE RESPONSABILITATEA UTILIZATORULUI DE A FOLOSI ACEST APARAT CONFORM INSTRUCIUNILOR DIN ACEST MANUAL.**

## Detalii tehnice

Putere aspirare	.....1000 Watt
Putere electrobatator	.....200 Watt
Latime electrobatator	.....46 cm
Flux de aer	.....55 l / s
Sac de praf	.....5.3 litri,
	3 straturi de filtrare
Inaltime perie.....	425 mm
Greutate aparat	.....9 Kg
Protectie	..... dublu izolat
Rezerva perie	.....se inlocuieste

**Pentru service, va rugam contactati furnizorul de la care ati achizitionat produsul sau reprezentanta Sebo Romania.**



MADE IN GERMANY

SEBO Romania, Sos. Fundeni Nr.262 P, Sector 2 - Bucuresti  
Telefon +40 21 240 14 78, Fax +40 21 240 14 77



Created with

**nitroPDF** professional

download the free trial online at [nitropdf.com/professional](http://nitropdf.com/professional)

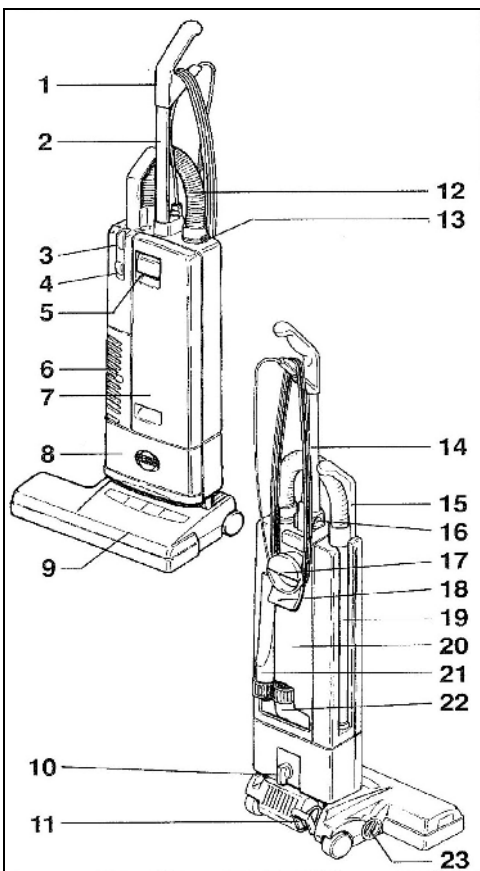

## Descriere Aparat ELECTRONIC 470

1. Maner – dispozitiv de apucare
2. Corp maner
3. Indicator luminos sac de praf plin
4. Buton „pornit/oprit” („on/off”)
5. Clanta deblocare carcasa
6. Carcasa pentru filtrul de evacuare aer
7. Carcasa frontala aparat
8. Carcasa motor
9. Electrobatator
10. Clema pentru blocare
11. Pedala
12. Furtun
13. Inele de fixare
14. Cablu electric de alimentare
15. Maner extensie teava
16. Clema maner
17. Maner de transport
18. Carlig pentru cablu de alimentare
19. Extensie teava
20. Carcasa sac de praf
21. Dispozitiv pentru aspirare colturi si crapaturi
22. Perie pentru tapiterie
23. Buton de ajustare perie

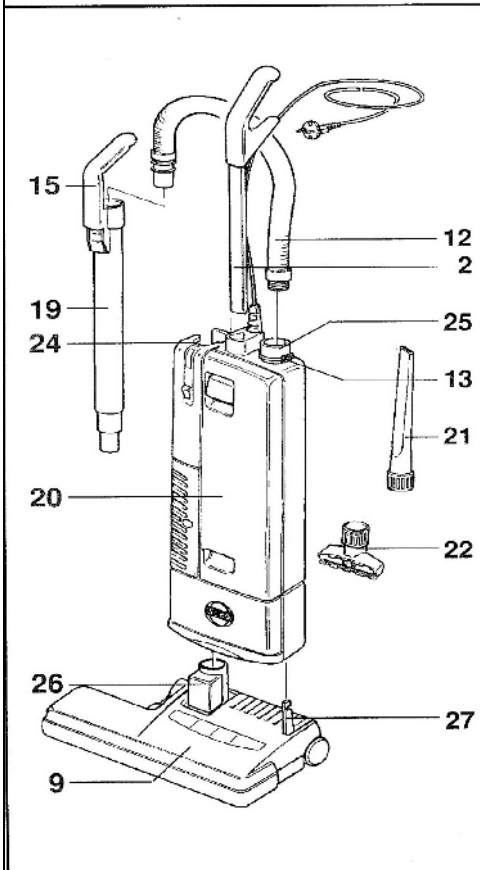

## Asamblarea aspiratorului

Asezati electrobatatorul (9) pe podea cu dispozitivul (26) si cu cricul de suport (27) orientate vertical. Intoarceti clema de prindere (10) de pe carcasa sacului de praf (20) spre stanga si asezati cu grija aparatul pe dispozitiv si pe cricul de suport, apoi intoarceti clema la pozitia initiala.

Pentru a fixa manerul, intoarceti clema (16) spre conexiunea manerului cu carcasa sacului de praf (20) din fata, apoi glisati corpul manerului (2) in interior pe cat posibil si blocati-l cu clema.

Inserati extensia tevii (19) in pozitia de stocare de pe acea parte a aparatului. Manerul tevii (15) trebuie sa fie pozitionat in suportul din exterior (24). Glisati capatul furtunului in teava (19).

Pentru a conecta furtunul la carcasa sacului de praf, inserati capatul negru al furtunului in teava de conexiune (25) si into

Pentru a debloca furtul (13) in capetele exterior

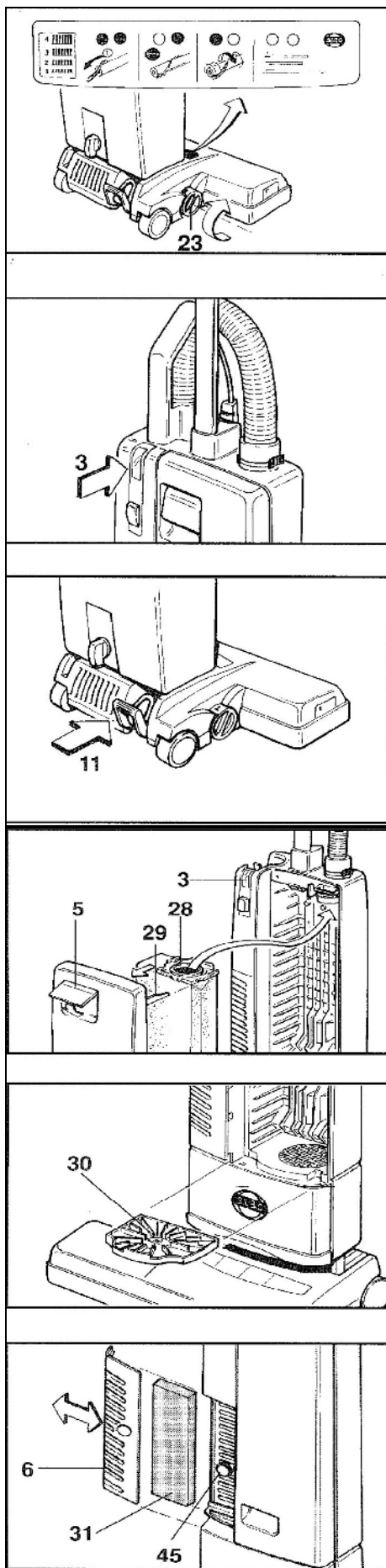

## Pregatirea aparatului pentru utilizare

### Panoul de control al periei rotative

Panoul electronic de control monitorizeaza modul de operare al periei rotative.

Daca se aprinde indicatorul luminos **verde**, inseamna ca peria rotativa este asezata corespunzator si functioneaza corect.

Daca se aprind atat indicatorul luminos **verde** cat si cel **rosu**, inseamna ca nivelul periei nu este corespunzator. Puteti regla setarile periei rotind butonul de ajustare al periei (23) la un nivel mai mic. Daca lumina persista si dupa ce ati mutat la cel mai mic nivel, inseamna ca peria este uzata si trebuie inlocuita.

Daca se aprinde indicatorul luminos **rosu**, inseamna ca peria s-a blocat si nu se mai roteste. Opriti aparatul. Scoateti-l din priza si indepartati blocajul.

### Indicatorul sacului de praf

In cazul in care lumina de avertizare (3) se aprinde, verificati :

- a) daca sacul este plin
- b) daca exista un blocaj in furtun sau in electrobatator

### Clema dispozitivul de imbinare

Pentru a debloca aparatul din pozitia verticala, apasati pedala (11).

### Schimbarea sacului de praf

Daca indicatorul luminos rosu (3) s-a aprins, schimbati sacul de praf. Pentru a face acest lucru, apasati clema de deblocare a carcasei (5) in fata si ridicati capacul carcasei sacului de praf. Glisati sigiliul sacului (28) de pe suportul de sustinere (29). Introduceti un sac nou in acelasi loc si apasati pana se fixeaza. Montati la loc capacul carcasei . Apasati pe ea, apoi fixati-o in locul ei, apasand in jos clema acesteia.

### Schimbarea filtrului pentru motor

Filtrul motorului (30, art.nr.1825) trebuie inlocuit cel mai tarziu dupa folosirea a 20 de saci de praf. Ridicati partea frontala a filtrului incet si scoateti filtrul in afara. De asemenea, in locul acestui filtru, se mai poate folosi microfiltrul « hospital-grade » (art.nr.1875).

### Schimbarea filtrului de evacuare aer

Intotdeauna schimbati filtrul de evacuare (31, art.nr.1878) odata cu schimbarea filtrului pentru motor (30). Apasati butonul si scoateti carcasa filtrului de evacuare (6).

**A nu se folosi aparat  
pozitionate.**

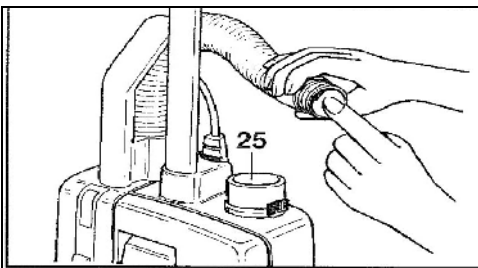

### Inlaturarea blocajelor

Blocajele din interiorul furtunului pot fi indepartate detasand furtunul de pe aparat si atasandu-l in sens invers la teava de conectare (25), tinandu-l in pozitie verticala si cu cealalta mana acoperind capatul liber, apoi pornind aspiratorul. Daca este necesar repetati operatiunea de mai multe ori si mai rapid.

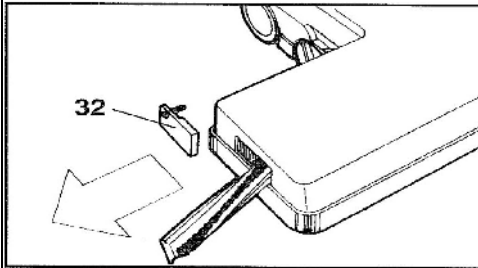

### Inlocuirea rezervei de par a periei

Pentru a inlocui parul, indepartati carcasa (32), intoarcati electrobatatorul in asa fel incat parul poate fi tras in afara. asigurat-va ca rezerva noua de par este inserata corespunzator in interior.

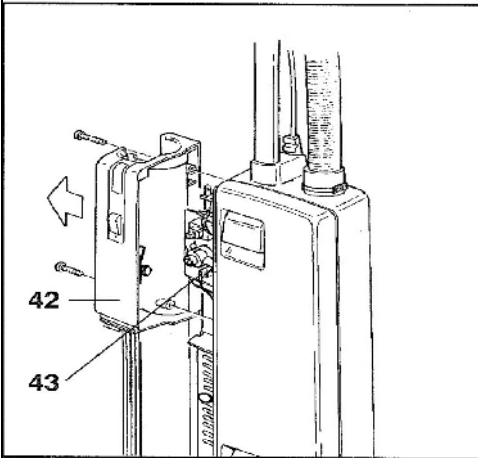

### Intretinere

**Atentie – Intotdeauna scoateti aparatul din priza inainte de a demonta o componenta a acestuia.**

Pentru a schimba placa de circuit imprimata (43), inlaturati cele 3 suruburi a carcasei tubului de aspirare (42). Desfaceti firele din interior apoi scoateti placa in afara.

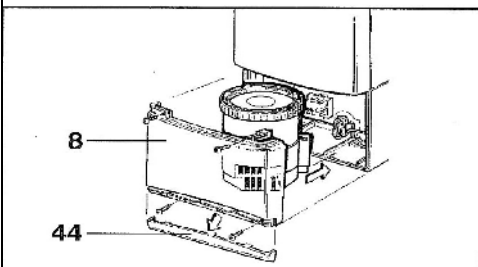

Pentru a avea acces la motorul de aspirare ,indepartati protectia carcasei sacului de praf (44) si scoateti cele 4 suruburi de pe capacul motorului (8).

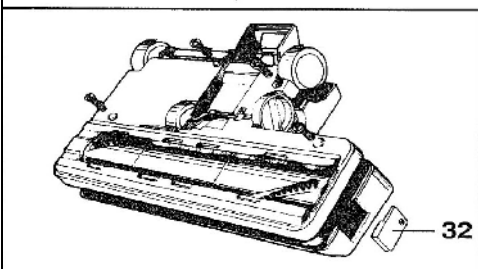

Pentru a indeparta carcasa electrobatatorului, scoateti carcasa parului periei (32) si extrageti cele 4 suruburi mari de sub sasiu. D-abia atunci carcasa poate fi scoasa.

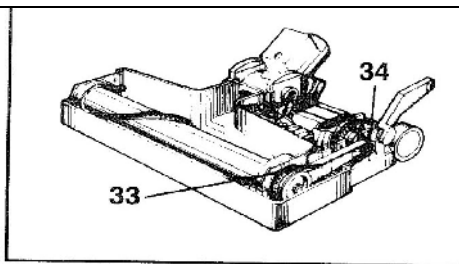

### Schimbarea perie rotative

Impingeti cureaua (33) saibei de transmisie (34) a motorului si inlaturati cele 4 suruburi care tin postamentul periei. Scoateti in afara postamentul. Cand inlocuiti peria rotativa cu postamentul, apasati in jos tinand peria paralela cu sasiul.

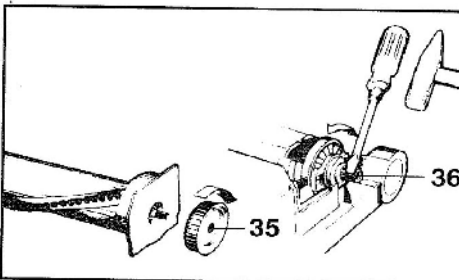

Pentru a indeparta saiba de transmisie a periei rotative (35), tineti peria cu o mana, iar cu cealalta rotiti saiba in directia acelor de ceasornic.

Pentru a indeparta saiba de transmisie a motorului (36) introduceti o surubelnita in record si rotiti in sensul acelor de ceasornic. Atunci saiba dezagregata poate fi inlaturata.

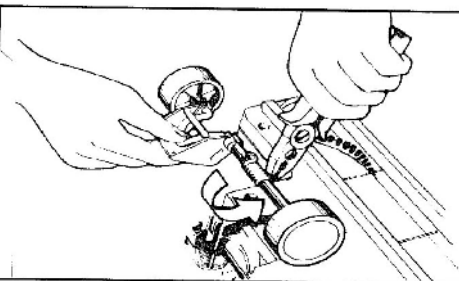

Pentru a indeparta axul, desurubati cele 3 suruburi apoi scoateti clemele acestuia. Inainte de a inlocui ungeti putin axul. Pentru a-l inlocui, agatati un capat al arcului la ax, apoi apucati celalalt capat cu un cleste si rotiti la 90 de grade. Tinand rotitele la capetele axului, apasati pe acesta, impingandu-l inapoi in locul sau.

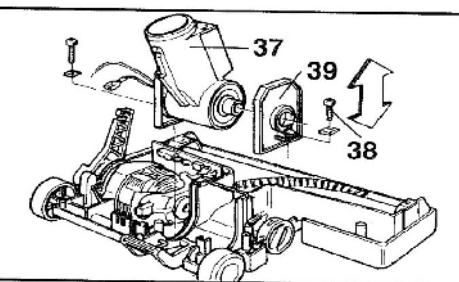

Pentru a indeparta dispozitivul de sustinere (37), scoateti cele 2 suruburi mici (38) de la suportii acestuia (39) apoi ridicati dispozitivul de pe sasiu. La reasamblare verificati daca firele acestuia nu sunt agatate in momentul in care carcasa electrobatatorului este montata la loc pe aparat.

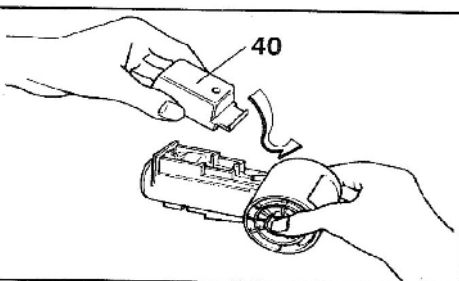

Pentru a indeparta capacul dispozitivului de sustinere, scoateti suruburile de sustinere si impingeti capacul (40) in jos, apoi trageți-l in afara. La reasamblare verificati daca firele nu se agata.

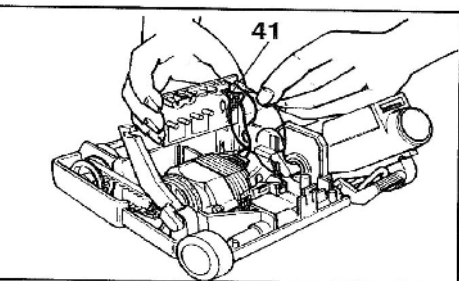

Schimbarea panoului de control electronic (41)  
Deconectati cablul conductor de la motor. Ridicati panoul in sus de pe motor. Ridicati panoul in sus de la locul lui si apoi deconectati dispozitivul de blocare.

Created with

 **nitro**<sup>PDF</sup> professional

download the free trial online at [nitropdf.com/professional](https://nitropdf.com/professional)